

OMエアフォール

取扱説明書

はじめに

本書ではOMエアフォールの取扱要領を説明しています。記載事項にしたがって正しく取り扱いしていただけるようお願いいたします。

取扱上の注意

⚠ 注意

- ・ 幼児の手の届く所では使わない。
- ・ 分解や改造をしない。
- ・ ボックス本体を塩素系・酸性の洗剤で洗わない。
- ・ ボックスの上の乗ったり、寄りかかったりしない。
- ・ ボックス内部に異物を入れない。
- ・ ボックス内部に殺虫剤をかけたりしない。
- ・ ベンゼン・シンナー・漂白剤・アルカリ洗剤などを使用し、ボックス内部を掃除しないでください。
- ・ プレフィルタースは水、洗剤等で洗わないでください。
- ・ メインフィルタースは使い捨てタイプです。洗って使用しないでください。

OMエアフォールのしくみとOMソーラーの動き

立ち下がりダクトに設置されたエアフォールボックスにより、ダクト内を流れる空気の微小粉塵を軽減させます。

外気取り込み

春・秋・冬の晴れている日中や夏の夜間に、外の空気を洗浄して室内に取り込みます。

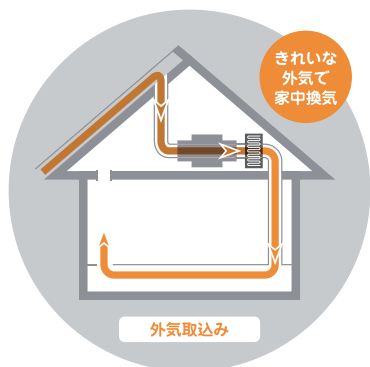

室内循環

タイマー等で室内の空気を洗浄します。

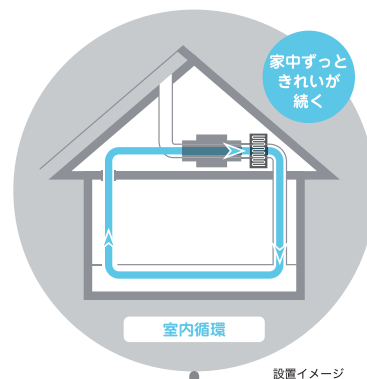

集熱取り込み

集熱お湯採り

外気取り入れ(夏の夜間)^{※1}

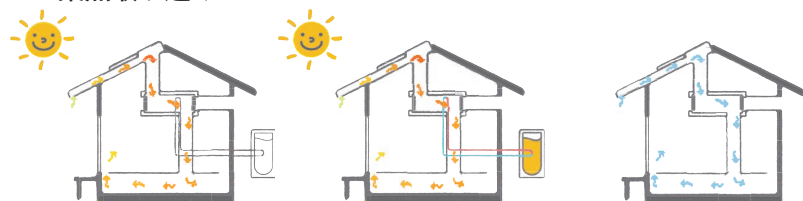

室内循環^{※2 ※3}

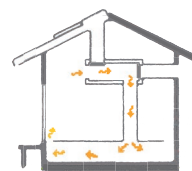

※ 1. 日中、棟温度が上がり集熱取り込み運転や排気お湯採り運転をしているとき、室内循環運転は動作しません。

※ 2. タイマーによる室内循環運転の設定時間に、外気取込運転は動作しません。

※ 3. 室内循環運転は、設定時間内に動作するタイマー操作以外にオフタイマーによる操作などがあります。

操作する（OMタッチパネルリモコンの場合）

重要

- ・日中、棟温度が上がり集熱取り込み運転や排気お湯採り運転をしているとき、室内循環運転は動作しません。
 - ・タイマーによる室内循環運転の設定時間に、外気取込運転は動作しません。
 - ・室内循環運転は、設定時間内に動作するタイマー操作以外にオフタイマーによる操作などがあります。
- ※自立運転型ハンドリング以外リモコンをお使いの方は、施工された工務店へご相談ください。

タイマーによる室内循環運転をする場合

下記のように、OMタッチパネルリモコンの操作を行ってください。
詳しくは、「自立運転型ハンドリング操作説明書」をご確認ください。

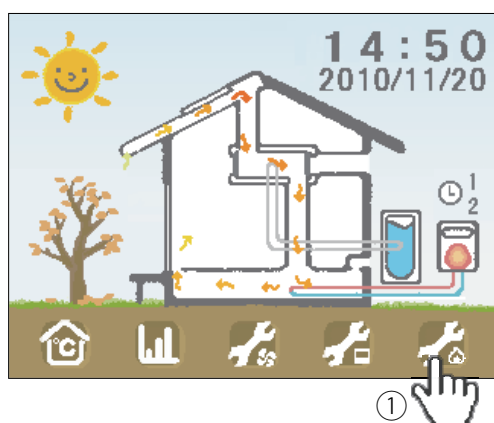

①『連続・タイマー運転設定』画面へ



②  を押して『暖房設定・24hタイマー設定』画面へ

③「タイマー 1・2」を押して、動作させたい時間帯を設定します。

④  を押して『連続・タイマー運転設定』画面へ

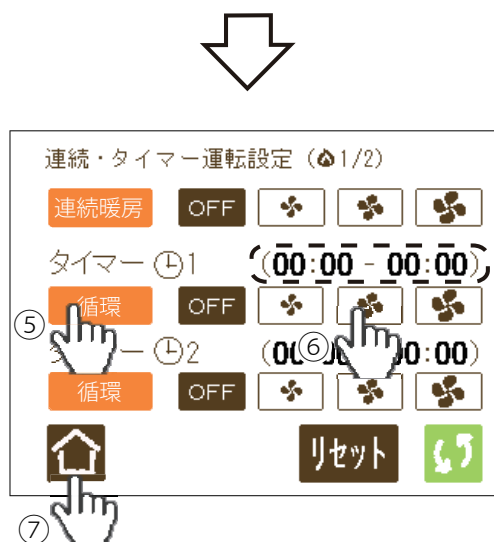

「タイマー 1・2」で時刻設定されたことを確認します。

⑤「循環」を選択します。

補助暖房と連動させる場合は「暖房」を選択します。

⑥「風量」を設定します。

⑦  ボタンでメイン画面に戻ります。

お手入れをする

お手入れをする前に

△注意

- ・お手入れをする際は、曇天日や夜間などファンが動かない時に行ってください。
- ・OMタッチパネルリモコンでファンが動作していないことを確認してから行ってください。

プレフィルターの掃除 (3ヶ月に1回)

1. 手回しネジ(4ヶ所)を回して、フタを取り外します。

2. プレフィルターを取り外し、掃除をします。

✎ポイント

- ・プレフィルターは水洗いをしないでください。
- ・プレフィルターの汚れは、掃除機で吸い取るか、固く絞った濡れた布で拭き取ってください。

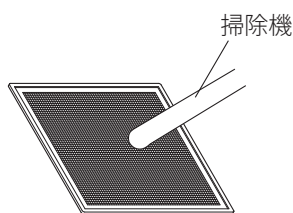

3. プレフィルターをセットし、フタを取り付けます。

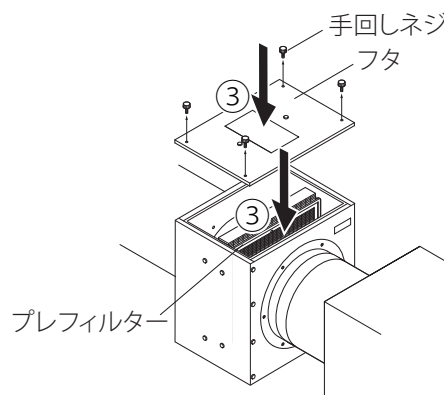
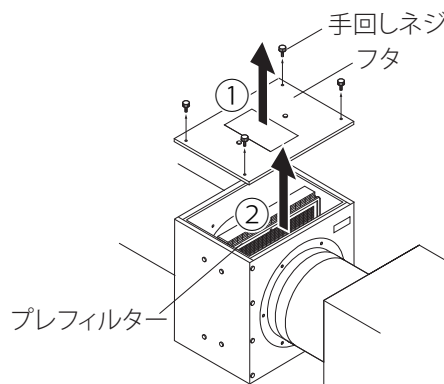

メインフィルターの交換 (1年に1回)

1. 手回しネジ(4ヶ所)を回して、フタを取り外します。

2. メインフィルターを取り外します。

✎ポイント

- ・交換済みのメインフィルターは、粉塵が飛散しないよう袋に入れ、各自治体に適合した廃棄をお願いします。
- ・メインフィルターは、合成繊維製です。

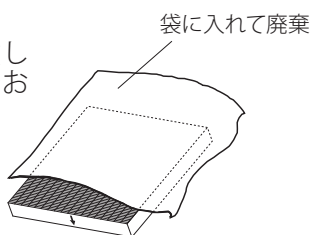

3. 新しいメインフィルターをセットし、フタを取り付けます。

4. メインフィルターの交換日を、エアフォルボックスのフタに貼り付けてあるラベルに記入してください。

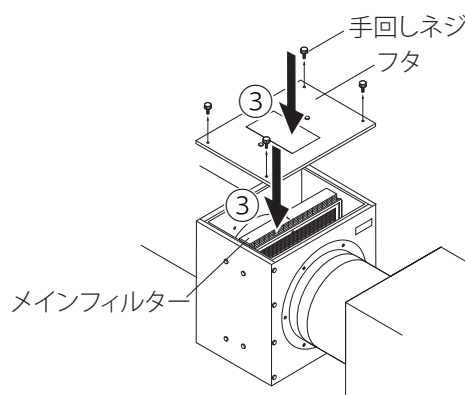
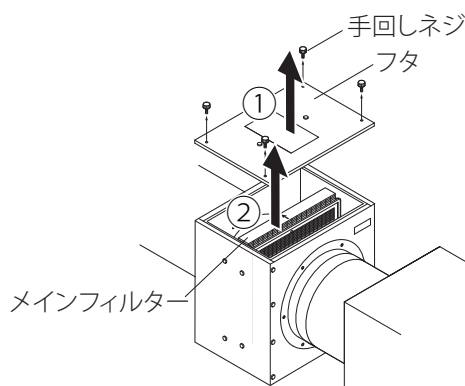

保証書

- ・部材名称 OMエアフォール
- ・保証期間 1年（エアフォールボックス・プレフィルター）
- ・取付完了日：_____年 _____月 _____日（新築の場合には、建物引渡日をご記入ください）
- ・住まい手：

住所 〒 _____
氏名 _____ 様
TEL _____

- ・販売施工店：
住所 〒 _____
施工店名 _____ 印
TEL _____

本書は、保証規定に従い、OMソーラー(株)が販売する「OMエアフォール」の不具合に対し、無償修理または無償交換をもって対処することを約束するものです。保証期間中に不具合が生じた場合は、本書をご提示の上、販売施工店にお問い合わせください。

販売元：

OMソーラー(株)
〒431-1207 静岡県浜松市西区村櫛町4601
TEL 053-488-1700（代）

◎保証規定

- 1 取扱説明書に従った正常な使用状態で、部材自体に不具合が発生した場合には、販売施工店が無償修理します。この際、OMソーラー(株)は、「OMエアフォール」に対して、無償の修理または交換部材を提供するもので、施工に関する不具合は施工店により対応します。
- 2 保証期間内に部材自体の不具合が生じて無償修理をお受けになる場合は、販売工務店に本書をご提示の上、修理をご依頼ください。ご提示がない場合は有料となります。
- 3 本書に販売施工店、取付完了日、住まい手氏名及び住所の記入のない場合、あるいは表記内容が書き換えられた場合は無効となる場合があります。
- 4 保証内容及び不具合などについてご不明な点は、販売工務店またはOMソーラー(株)にお問い合わせください。
保証内容
 - ・エアフォールボックス（過度な腐食・変形のないこと）
 - ・プレフィルター（過度な穴あきのないこと）
- 5 保証期間内でも次の場合には有償修理となります。
 - (a) 取扱説明書（取扱上注意など）によらないでご使用なった場合の不具合
 - (b) OMソーラー(株)及び販売工務店以外による移動・修理・分解などによる不具合
 - (c) 火災・地震・水害・落雷・雪害・風害・その他の天災地変、公害や異常水質、凍結など一般と異なる状況による不具合及び損傷
- 6 この保証書によって、住まい手様の法律上の権利を制限するものではありません。
- 7 本書は再発行いたしませんので紛失しないように大切に保管してください。
- 8 本書は日本国内においてのみ有効です。(This Warranty is available in Japan only.)